

# Wał dzielony

Zapytanie  Zamówienie

Internet: [www.mechanix.com.pl](http://www.mechanix.com.pl)  
email: [mechanix@mechanix.com.pl](mailto:mechanix@mechanix.com.pl)

**MECHANIX®**

Łodygowa 44  
03-687 Warszawa,  
Tel: 022/ 678 89 09  
FAX: 022/ 743 96 92

Od: .....  
Firma: ..... Pani/Pan: .....

Telefon: ..... FAX: .....

Adres: .....

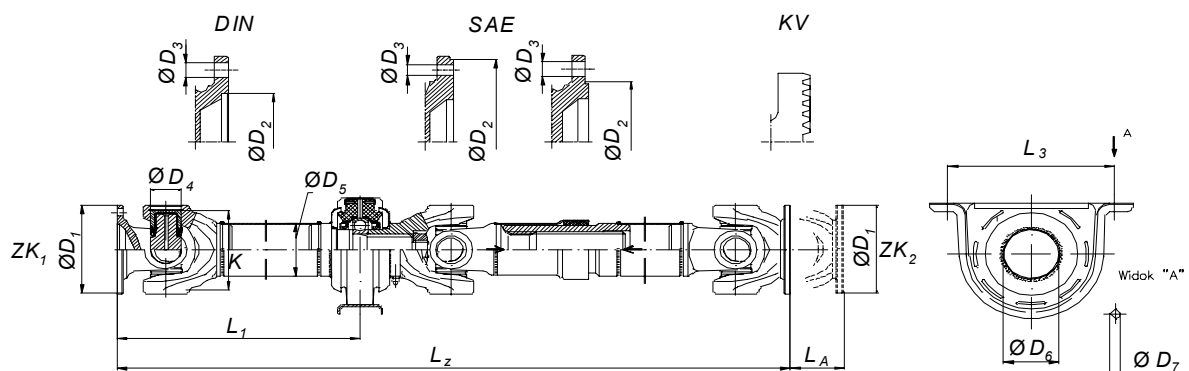

Prosimy wypełnić w miarę możliwości wszystkie poniższe rubryki. Jeśli państwo nie mają wszystkich danych prosimy zostawić puste rubryki.

Wał napędowy				Złącze kołnierzowe ZK1			
L <sub>z</sub>	Długość w stanie zsunięcia		mm	D <sub>1</sub>	Średnica		mm
L <sub>A</sub>	Wyrównanie długości		mm	D <sub>2</sub>	Średnica zamka		mm
L <sub>1</sub>	Wymiar do osi podpory		mm	Ilość	Liczba otworów		mm
D <sub>5</sub>	Średnica rury		mm	D <sub>3</sub>	Średnica otworów		mm
<b>Krzyżak</b>				Typ	DIN, SAE, KV *		
D <sub>4</sub>	Łożysko		mm	<b>Złącze kołnierzowe ZK2</b>			
K	Wysokość		mm	D <sub>1</sub>	Średnica		
	Smarowniczką	Tak	Nie	D <sub>2</sub>	Średnica zamka		mm
	Bezobsługowe	Tak	Nie	Ilość	Liczba otworów		mm
<b>PODPORA</b>				D <sub>3</sub>	Średnica otworów		ilość
L <sub>3</sub>	Rozstaw otworów		mm	Typ	DIN, SAE, KV *		
D <sub>6</sub>	Średnica łożyska		mm				
D <sub>7</sub>	Otworki mocujące		mm				
<b>Zastosowanie Pojazd / Maszyna</b>							
Rodzaj (np. ładowarka, ciężarówka)				Nr katalogowy / producent			

\* zaznaczyć